

Lo-OMNIRIDGE 9-4 SHINGLE OVER RIDGE VENT INSTALLATION INSTRUCTIONS

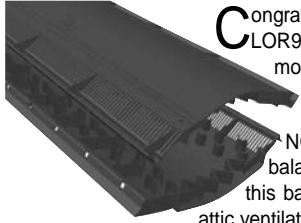

9" Wide for Enhanced Ridge Cap Shingles



Congratulations on your purchase of the LOR9-4 Shingle Over Ridge Vent. The LOR9-4 Vent is an exhaust vent that will help rid your attic of damaging heat and moisture when properly installed and used in conjunction with under-eave intake vents.

NOTE: Most codes concerning residential attic ventilation require a balanced system of 50% top (exhaust) vents and 50% soffit (intake) vents. When this balanced system is used, the Lomanco LOR9-4 meets or exceeds residential attic ventilation codes.

Important! Read ALL instructions thoroughly before attempting to install the LOR9-4 Vent.

STEP 1 — The LOR9-4 Vent will look better if it extends the entire length of the roof and therefore blends in with the roof line. Measure the length of the roof peak to determine the total length of LOR9-4 Vent one will need.

NOTE: DO NOT CUT THE HOLE THE ENTIRE LENGTH OF THE RIDGE. THE LENGTH OF THE CUT WILL BE ONE (1) FOOT LESS THAN THE LENGTH BETWEEN THE END WALLS (SEE STEP 3).

STEP 2 — Remove the cap shingles the entire length of the ridge if the house already has shingles. Do not install cap shingles on new construction.

STEP 3 — The width of the cut will depend on whether your home is built with "Truss Construction" (1 1/4" wide cut, Maximum 1 3/4") or "Ridge Pole Construction" (2 3/4" wide cut, Maximum 3 1/4"). If you are not sure, look into the attic and compare the ridge construction to Figures 1 and 2.

The length of the cut should end 6 inches inside each end wall as shown in Figure 3. Mark the width to be cut with a chalk line (for a straighter cut) and also mark the end of the cuts. The hole is best cut with a circular saw taking care to set the depth of the cut to avoid cutting any rafters. Cut the hole and remove the cut decking.

STEP 4 — It is very important that the LOR9-4 Vent be aligned correctly and evenly down the roof's ridge. Snap a chalk line down both sides of the ridge at a distance of 5 1/2" down from the peak as shown in Figure 4. The chalk lines should be used to help keep the LOR9-4 centered over the peak of the roof.

STEP 5 — Additional end plugs are not necessary because of the unique, pre-molded internal end plugs. The endplugs are designed to fit all roof pitches. There are no additional connection plugs or straps. The LOR9-4 is made with alignment tabs at each end. One end has a 3/8" long underlap and the other end is recessed to receive the underlap. Place the first piece flush with the end of the roof. Continue to mate the ends together for the entire length of the ridge, this will help to ensure that all of the vents are as straight as possible.

STEP 6 - Starting with the first vent, nail the LOR9-4 down using the ten nail holes provided, as shown in Fig. 6. Do not nail one complete side down at once. Instead, use the two nail holes at the end of the vent first, and then the next two holes, and so on as you continue down the vent. The recommended nail length is 1 3/4" inches.

If the vent is being installed in very cold weather, leave a 1/8" gap between each vent to allow for expansion in hot weather. Continue to nail the remaining pieces down taking care to keep the vents as straight as possible. The last piece may have to be cut to the proper length, a utility knife should work well. Be sure that the end plug is on the outside end of the last piece if the piece was cut.

STEP 7 — Install new cap shingles on top of the LOR9-4 Vent and nail through the LOR9-4 Vent. A nail line has been provided on the top of each vent to assist you.

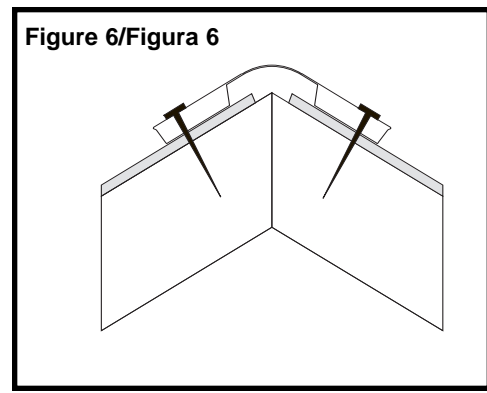
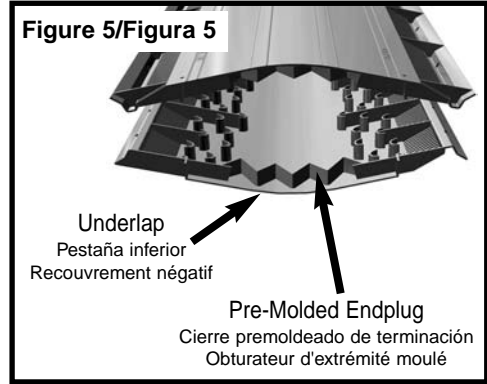
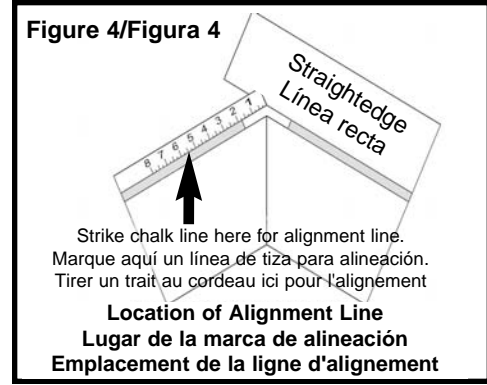
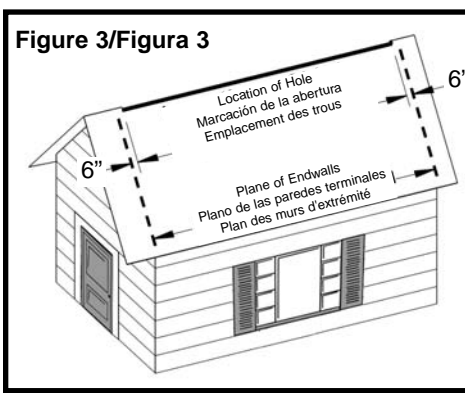
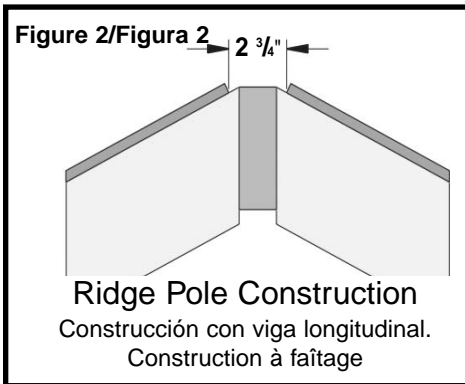
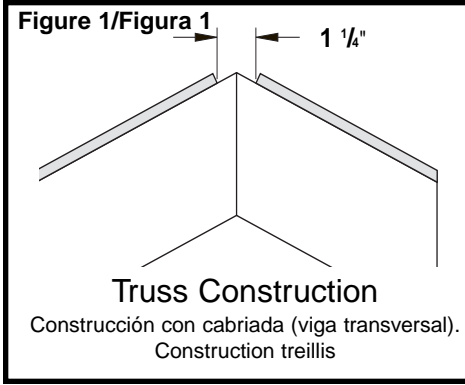

WARRANTY

Lomanco, Inc. warrants the LOR9-4, to the original or subsequent consumer, for a period of 30 years, against defects due to workmanship, parts or mechanical failure, in accordance to the limitations set forth in this warranty. The LOR9-4, hereby, meets or exceeds all residential attic ventilation code requirements in effect as of January 1, 1999. Should any manufacturing defect occur during the 30 (thirty) year period following date of purchase, Lomanco, Inc., at its sole discretion, will either (a) provide replacement part(s) for that portion of the product deemed to be defective (not to include labor costs incurred in removing the defective part(s) or installing the replacement part(s)), or (b) if Lomanco, Inc. is unable to provide replacement part(s) within a reasonable time, or at the consumer's discretion, refund the consumer for the defective part(s) in an amount equal to the sum of the actual purchase price of the defective part(s).



Lomanco, Inc.
P.O. Box 519 • 2101 West Main
Jacksonville, AR 72076
800-643-5596 Fax: 501-982-1258
e-mail: info@lomanco.com
Internet: www.lomanco.com

INSTRUCCIONES DE INSTALACIÓN DE SALIDA DE VENTILACIÓN PARA MONTAJE EN CUMBRERA LOMANCO Lo-OMNIRIDGE 9-4

De 9" de ancho, para tejas grandes de cumbrera de techo

Le agradecemos la compra de la salida de ventilación para montaje en cumbrera LOR9-4. El sistema de salida de ventilación LOR9-4 se utiliza para crear la circulación necesaria de aire para evacuar el calor y la humedad acumulados en el ático de la casa. Para que este sistema funcione adecuadamente, se debe instalar de acuerdo con las instrucciones y en conjunción con rejillas de entrada de aire montadas bajo el alero del techo

NOTA: La mayoría de los reglamentos de construcción para ventilación de áticos residenciales, exigen un sistema balanceado de circulación de 50% de rejillas de salida de aire y 50% de rejillas de entrada de aire. Cuando se aplican estas pautas de instalación balanceada, el sistema LOR9-4 de Lomanco supera las exigencias de los reglamentos de ventilación de áticos residenciales.

¡Importante! Antes de instalar la salida de ventilación LOR9-4, lea atentamente TODAS las instrucciones de instalación.

PASO 1: Estéticamente, es mejor instalar el sistema de salida de ventilación LOR9-4 a lo largo de toda la longitud del techo, para que forme parte del perfil general del mismo. Mida toda la longitud de la cumbrera del techo para determinar la cantidad necesaria de LOR9-4.

NOTA: NO CORTE LA ABERTURA EN EL LARGO TOTAL DE LA CUMBRERA DEL TECHO. LA LONGITUD DE LA ABERTURA DEBE SER UN (1) PIE MENOS QUE LA LONGITUD ENTRE PAREDES (VÉASE EL PASO 3).

PASO 2: Si las tejas ya estuvieran instaladas, desmontarlas a lo largo de toda la cumbrera del techo. Si fuera una construcción nueva, no instale todavía las tejas de la cumbrera del techo.

PASO 3: El ancho de la abertura dependerá del tipo de construcción de la casa: podría ser con cabriadas (viga armada transversal), en cuyo caso la abertura sería de 1 1/4", como máximo 1 1/4"; o podría ser con viga longitudinal, en cuyo caso la abertura sería de 2 3/4", como máximo 3 1/4"). Si no tuviera la certeza del tipo de construcción, observe en el ático de la casa y compare con las ilustraciones de las Figuras 1 y 2.

Tal como se muestra en la Figura 3, la longitud de la abertura debería terminar 6 pulgadas antes de las paredes. Marque el corte longitudinal con un hilo de tiza y marque también la línea de corte en los extremos. Lo más conveniente es cortar la abertura en la cumbrera con una sierra circular que permita graduar la profundidad de corte para evitar dañar vigas transversales. Corte la abertura necesaria y quite el material sobrante.

PASO 4: Es muy importante que la salida de ventilación LOR9-4 esté correctamente alineada y baje uniformemente sobre la cumbrera del techo. Tal como se muestra en la Figura 4, marque una línea de tiza a ambos lados de la cumbrera del techo, a una distancia de 5 pulgadas de la cima. Estas líneas de guía ayudarán a mantener centrada la salida de ventilación LOR9-4.

PASO 5: No es necesario agregar cierres terminales porque el sistema tiene incorporados cierres de terminación internos premoldeados, de exclusivo diseño. Los cierres de terminación son aptos para cualquier ángulo de inclinación del techo. No es necesario instalar cierres ni flejes adicionales en los extremos. La salida de ventilación LOR9-4 tiene pestañas de alineación en cada extremo. La parte inferior tiene una pestaña de 3/8" de largo, que se encastra en la entalladura de la contraparte. Instale la primera pieza a ras con el borde del techo. Continúe uniendo las piezas a lo largo de la cumbrera del techo, dejándolas alineadas con la mayor precisión posible.

PASO 6: Comenzando con el primer tramo, fije el LOR9-4 con clavos (la pieza tiene diez agujeros para clavos), tal como se ilustra en la Figura 6. En vez de clavar primero un lado entero y después el otro, coloque primero los dos clavos en el extremo del tramo, y después continúe clavando de a pares hasta el final. Se recomienda usar clavos de 1 1/4" de largo.

En climas extremadamente fríos, instale la salida de ventilación dejando una separación de 1/8" entre tramos, para dar lugar a la dilatación que podría ocurrir a altas temperaturas durante el verano. Continúe colocando los tramos de la salida de ventilación con los clavos, manteniendo la alineación lo más precisa posible. En el último tramo podría ser necesario cortar la pieza a la longitud adecuada, para lo cual se puede usar una cuchilla común. Si se cortara la última pieza, verifique que el lado de la misma con el cierre de terminación quede hacia afuera.

PASO 7: Instale con clavos las nuevas tejas de la cumbrera, sobre la salida de ventilación LOR9-4. En la parte superior de cada tramo hay una línea de guía para la colocación de los clavos.

GARANTÍA

Dentro de las limitaciones aquí establecidas, Lomanco, Inc. garantiza la salida de ventilación LOR9-4 por defectos de fabricación y/o falla de materiales, al comprador original o al usuario final, por un período de 30 años. Se declara por medio de la presente que la salida de ventilación LOR9-4 cumple o supera todos los requisitos reglamentarios para ventilación de áticos en instalaciones residenciales, vigentes a partir del 1 de enero de 1999. Si se presentara un problema por defectos de fabricación dentro del período de garantía de 30 (treinta) años a partir de la fecha de compra, Lomanco, Inc., a su entera discreción, procederá de una de las siguientes maneras: (a) suministrará la o las partes que sea necesario cambiar por haberse determinado que tienen defectos de fabricación (no incluye el costo de la mano de obra para desmontar ni para instalar la o las partes defectuosas); o (b) Si Lomanco, Inc. no pudiera suministrar la o las partes defectuosas dentro de un período razonable, a pedido del cliente, se reembolsará el importe que se hubiera pagado por la o las partes la fecha en que fueron compradas.



INSTALLATION DE L'AÉRATEURS DE FAÎTAGE Lo-OMNIRIDGE 9-4 RECOUVERT DE BARDEAUX

Largeur de 9 po (23 cm) pour les bardeaux de faitage améliorés

Félicitations d'avoir acheté des aérateurs de bardeau de faitage LOR9-4. Le LOR9-4 est un aérateur d'évacuation qui aide à évacuer des combles la chaleur et l'humidité quand il est correctement installé et utilisé avec des aérateurs d'admission d'avant-toit.

REMARQUE - La majorité des codes traitant de la ventilation des combles de résidences exigent la présence d'un système équilibré avec 50 % des aérateurs en haut (évacuation) et 50 % des aérateurs dans les soffites (admission). Quand un système équilibré est utilisé, le LOR9-4 de Lomanco est conforme aux codes de ventilation des combles de résidences ou les surpassent.

Important ! Il faut lire attentivement TOUTES les instructions avant de commencer l'installation des aérateurs LOR9-4.

ÉTAPE 1 - L'aérateur LOR9-4 a une meilleure apparence quand il s'étend sur toute la longueur de la toiture et se combine mieux avec la ligne faitière. Mesurer la longueur du faitage pour déterminer la longueur totale de l'aérateur LOR9-4 nécessaire.

REMARQUE - IL NE FAUT PAS FAIRE LA COUPE SUR TOUTE LA LONGUEUR DU FAÎTE. LA LONGUEUR DE LA COUPE SERA UN PIED (30 cm) PLUS COURTE QUE LA LONGUEUR ENTRE LES MURS DES EXTRÉMITÉS (ÉTAPE 3).

ÉTAPE 2 - Enlever les bardeaux de faitage sur toute la longueur de la ligne faitière si des bardeaux sont déjà installés sur la maison. Ne pas installer les bardeaux de faitage sur une nouvelle construction.

ÉTAPE 3 - La largeur de la coupe dépend du type de construction de la maison, " construction treillis " (coupe de 1 1/4 po de large, maximum de 1 1/4 po) ou " construction à faitage " (coupe de 2 3/4 po de large, maximum de 3 1/4 po). En cas de doute, regarder dans les combles et comparer la construction du faitage aux figures 1 et 2.

La longueur de la coupe doit se terminer à 6 pouces (15 cm) à l'intérieur de chaque mur d'extrémité, comme montré à la figure 3. Marquer au cordeau la largeur à couper (pour obtenir une coupe plus droite) et marquer aussi les extrémités des coupes. Il est préférable de faire la coupe avec une scie circulaire en prenant soin de régler la profondeur de la coupe pour éviter de couper les chevrons. Couper le trou et enlever le platelage coupé.

ÉTAPE 4 - Il est très important que d'aligner correctement et uniformément l'aérateur LOR9-4 sur toute la faitage de la toiture. Faire une ligne au cordeau, des deux côtés du faitage, à une distance de 5 1/2 po (14 cm) du faitage, comme montré à la figure 4. Il faut utiliser les cordeaux pour aider à maintenir le centrage du LOR9-4 sur la faitage de la toiture.

ÉTAPE 5 - Les obturateurs d'extrémités moulés, internes et uniques, éliminent le besoin d'avoir des obturateurs d'extrémités supplémentaires. Les obturateurs d'extrémités sont conçus pour toutes les pentes de toitures. Il

n'exite aucun obturateur d'extrémité ou sangle de connexion supplémentaires. Le LOR9-4 est construit avec des languettes d'alignement à chaque extrémité. Une extrémité a un recouvrement négatif de 3/8 po (10 mm) de long et l'autre extrémité est en retrait pour recevoir le recouvrement négatif. Aligner le premier morceau sur l'extrémité de la toiture. Continuer à engager les extrémités ensemble sur toute la longueur du faitage. Ceci aide à assurer que tous les aérateurs sont aussi droits que possible.

ÉTAPE 6 - En commençant avec le premier aérateur, clouer le LOR9-4 en utilisant les trous de clous aménagés, comme montré à la figure 6. Ne pas clouer un côté tout entier d'un seul coup. Il est préférable d'utiliser deux trous de clous à l'extrémité du premier aérateur, puis les deux trous suivants et ainsi de suite, tout au long de l'aérateur. Il est recommandé d'utiliser des clous d'une longueur de 2 po. Les clous Ring Shank sont obligatoires pour les installations dans le comté de Dade en Floride.

Si l'aérateur est installé par temps très froid, laisser un espace de 1/8 po (3 mm) entre chaque aérateur pour permettre la dilatation par temps chaud. Continuer à clouer les autres morceaux, en prenant soin de maintenir autant que possible l'alignement des aérateurs. Il est possible de couper le dernier morceau à la longueur appropriée. Un couteau universel devrait donner de bons résultats. Si le morceau a été coupé, il faut s'assurer que l'obturateur d'extrémité se trouve à l'extérieur du dernier morceau.

ÉTAPE 7 - Installer les nouveaux bardeaux de faitage sur l'aérateur LOR9-4 et les clouer à travers l'aérateur LOR9-4. Il existe une ligne de clous sur le dessus de chaque aérateur pour aider à obtenir un bon alignement.

GARANTIE

Lomanco, Inc. garantit le LOR9-4 à l'acheteur initial et aux suivants, pour une période de 30 ans, contre les défauts de construction ou les défaillances mécaniques, conformément aux limites établies dans le cadre de cette garantie. Par la présente, le LOR9-4 est conforme aux codes de ventilation de combles de résidences en vigueur le 1 janvier 1999 ou les surpassent. En cas de défaut de fabrication pendant la période de trente ans suivant la date d'achat, Lomanco, Inc., à sa seule discrétion, (a) fournira des pièces de remplacement pour la portion du produit jugé défectueux (à l'exclusion de la main d'œuvre y compris celui pour la dépose des pièces défectueuses ou la pose des pièces de remplacement) ou (b) si Lomanco, Inc. n'est pas en position de fournir des pièces de remplacement dans un délai raisonnable, ou à la discrétion du client, rembourser le client un montant égal au prix d'achat réel de la pièce ou des pièces défectueuses.

